



MARIO CARNAGHI

MILLING & TURNING CENTERS

**NEL CUORE DELL'INDUSTRIA
FERROVIARIA**

LAVORAZIONE RUOTE

1 – Lavorazione completa di ruote forgiate

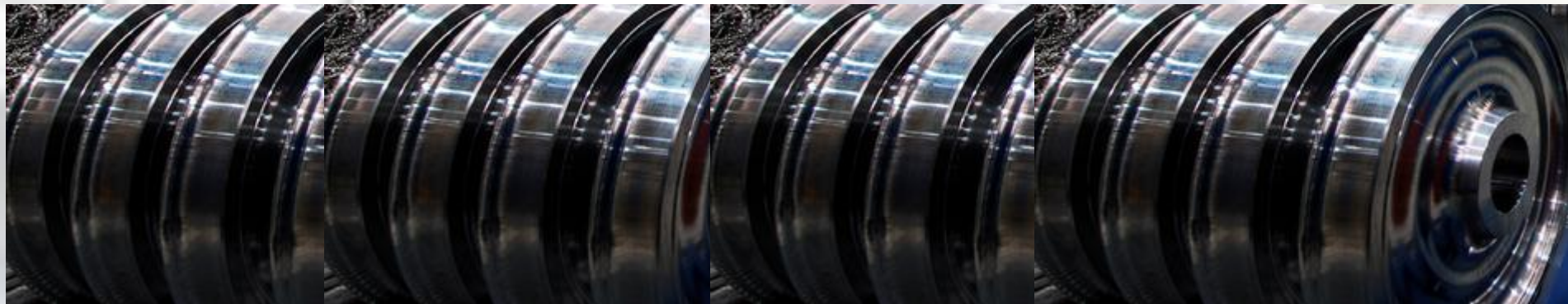

2- Lavorazione dei mozzi, freni e corone



1- Lavorazione completa di ruote forgiate

Cella di lavoro **TGF.10.1600** con doppio ram per operazioni di **tornitura** e **foratura**,

SCHEDA TECNICA

Tavola	mm	1.250/1.450
Tornibile \varnothing	mm	1.600
Potenza	Kw	60 to 166
Coppia	Nm	fino a 45.000
Velocità	rpm	450
Sezione RAM	mm	250 x 250
Foratura	Kw	22
Autocentrante		3 or 2 + 2

Testina tiltante per foratura
canalino olio

Caranatura completa: niente fumi,
spruzzi e trucioli

**Cella di lavoro ad alta
profittabilità**

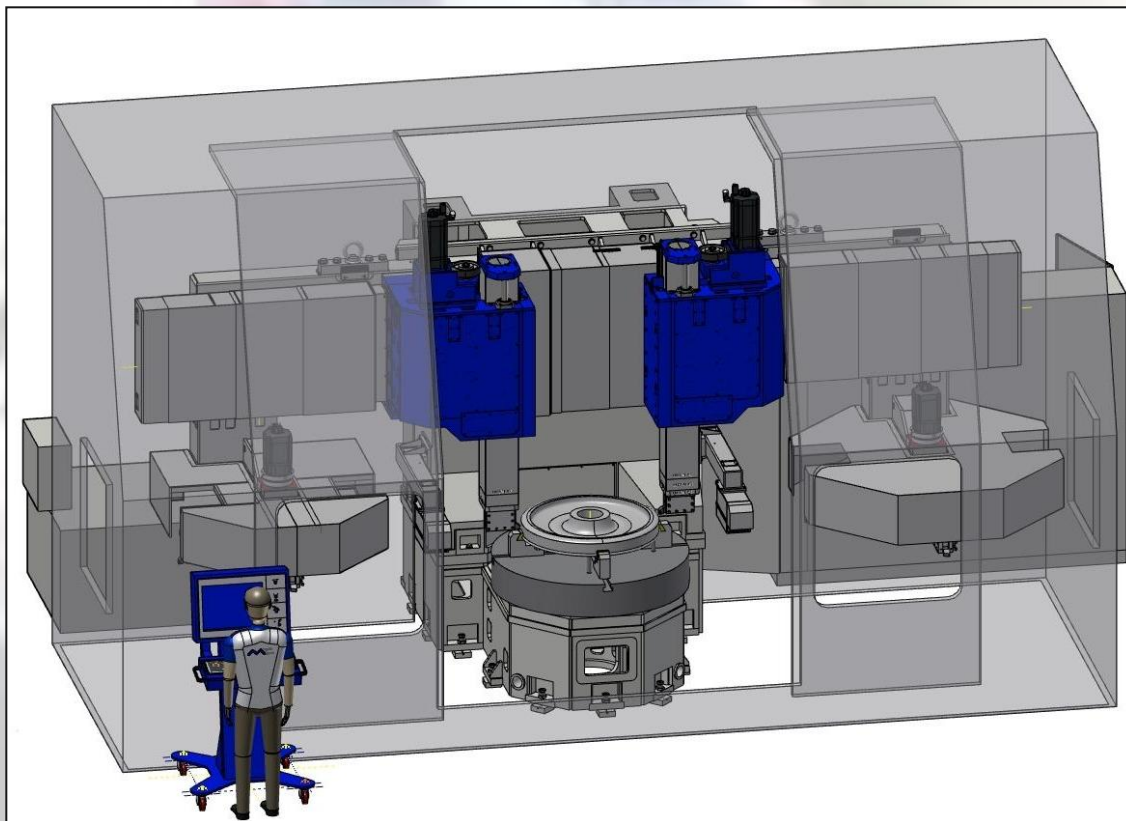

Ciclo di lavorazione completo della ruota

1° posizionamento

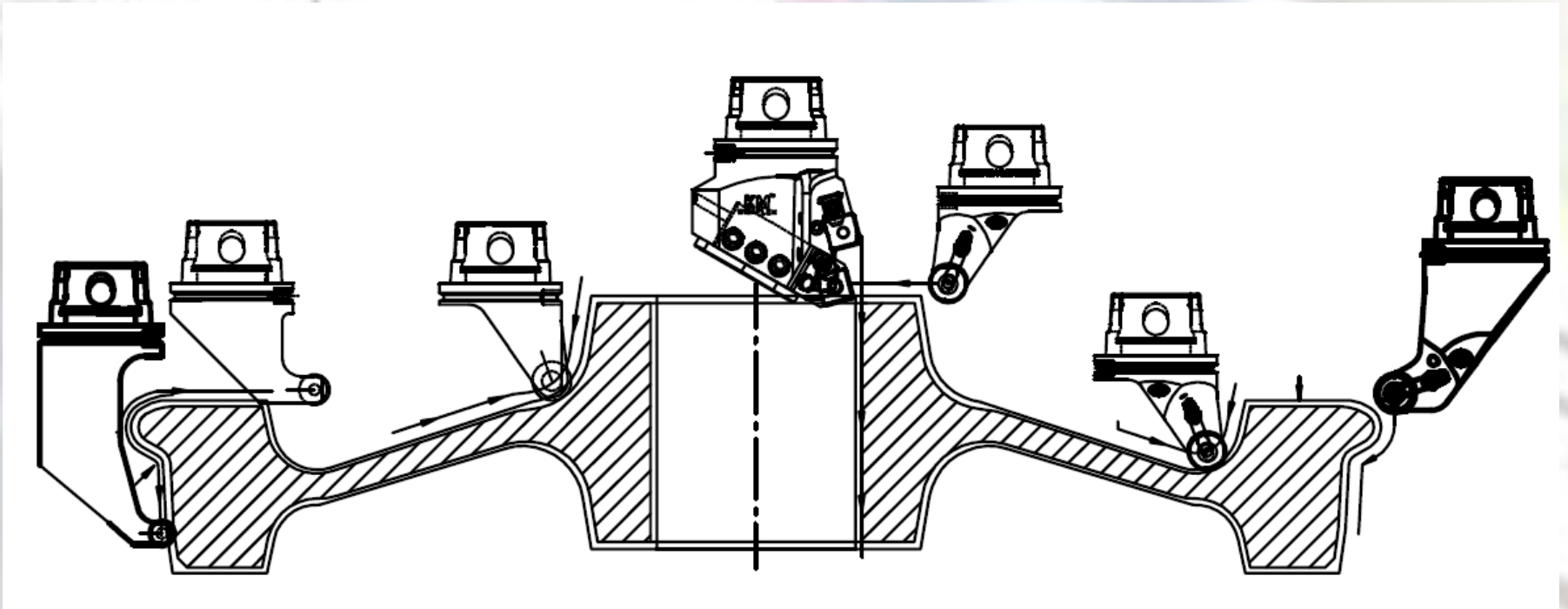

Sgrossatura e finitura

2° posizionamento

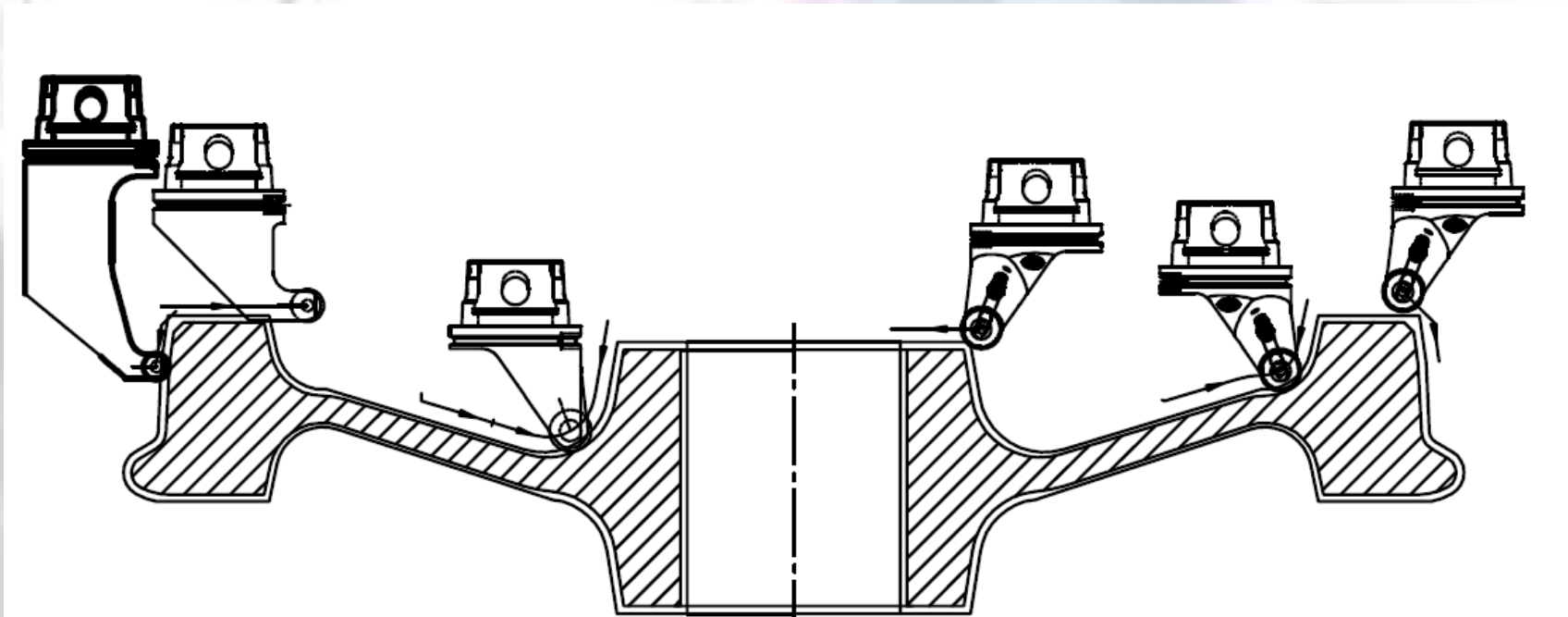

Sgrossatura e finitura

2- Lavorazione mozzi

Cella di lavoro **TGF.10.1600** con carro verticale per operazioni di tornitura

SCHEDA TECNICA

Tavola	mm	1.250
Tornibile \varnothing	mm	1.600
Potenza	Kw	60
Coppia	Nm	17.500
Velocità	rpm	450
Sezione RAM	mm	250 x 250
Autocentrante		3 or 2 + 2

Cambio pallet a 2 stazioni +
ribaltatore

Caranatura completa: niente fumi,
spruzzi e trucioli

**Cella di lavoro ad alta
profittabilità**

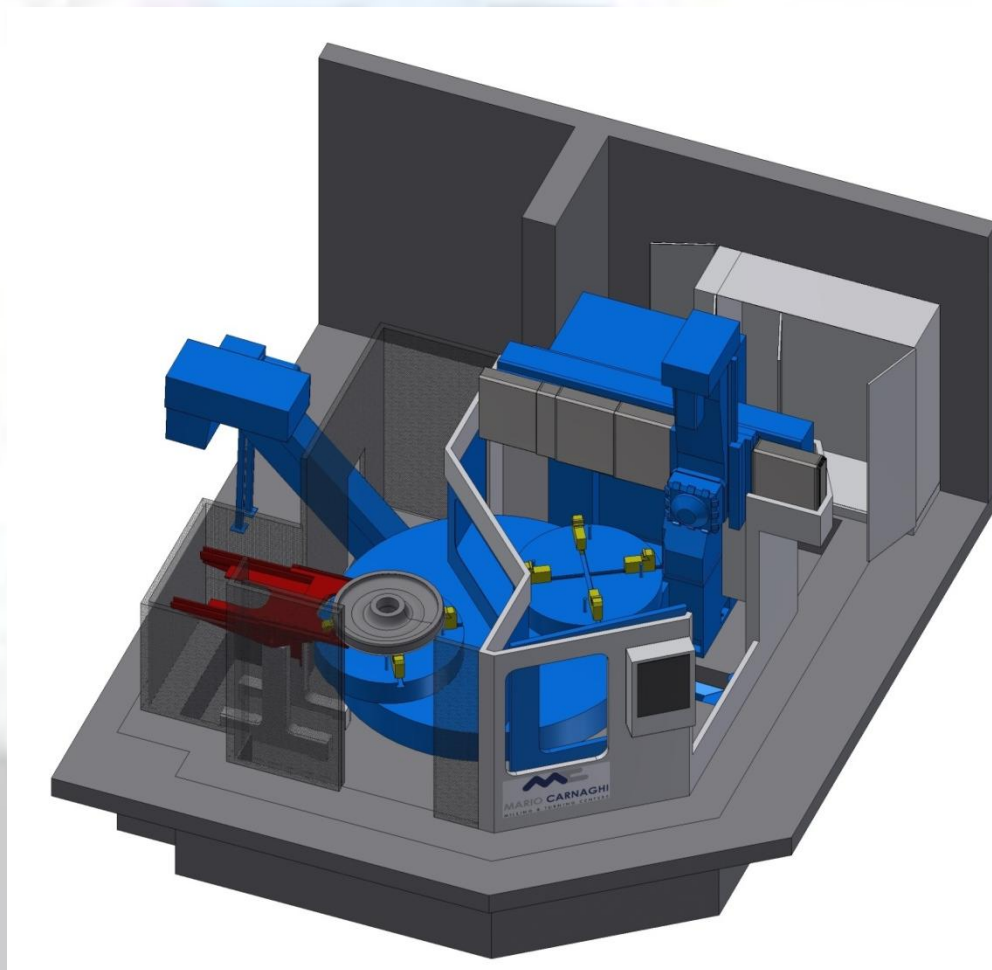

Ciclo di lavoro del mozzo

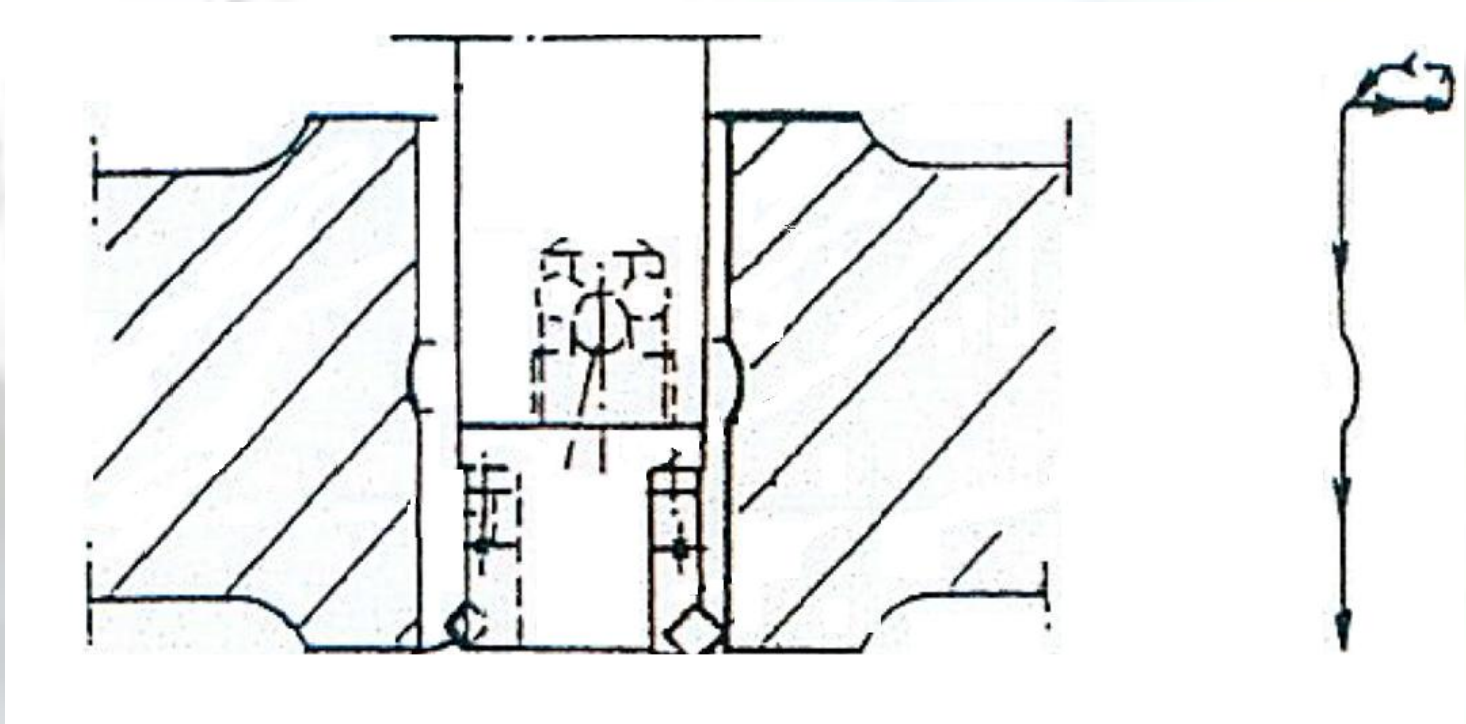

**Sfacciatura piano superiore + lavorazione mozzo
+canalino**

Ciclo di lavoro del mozzo

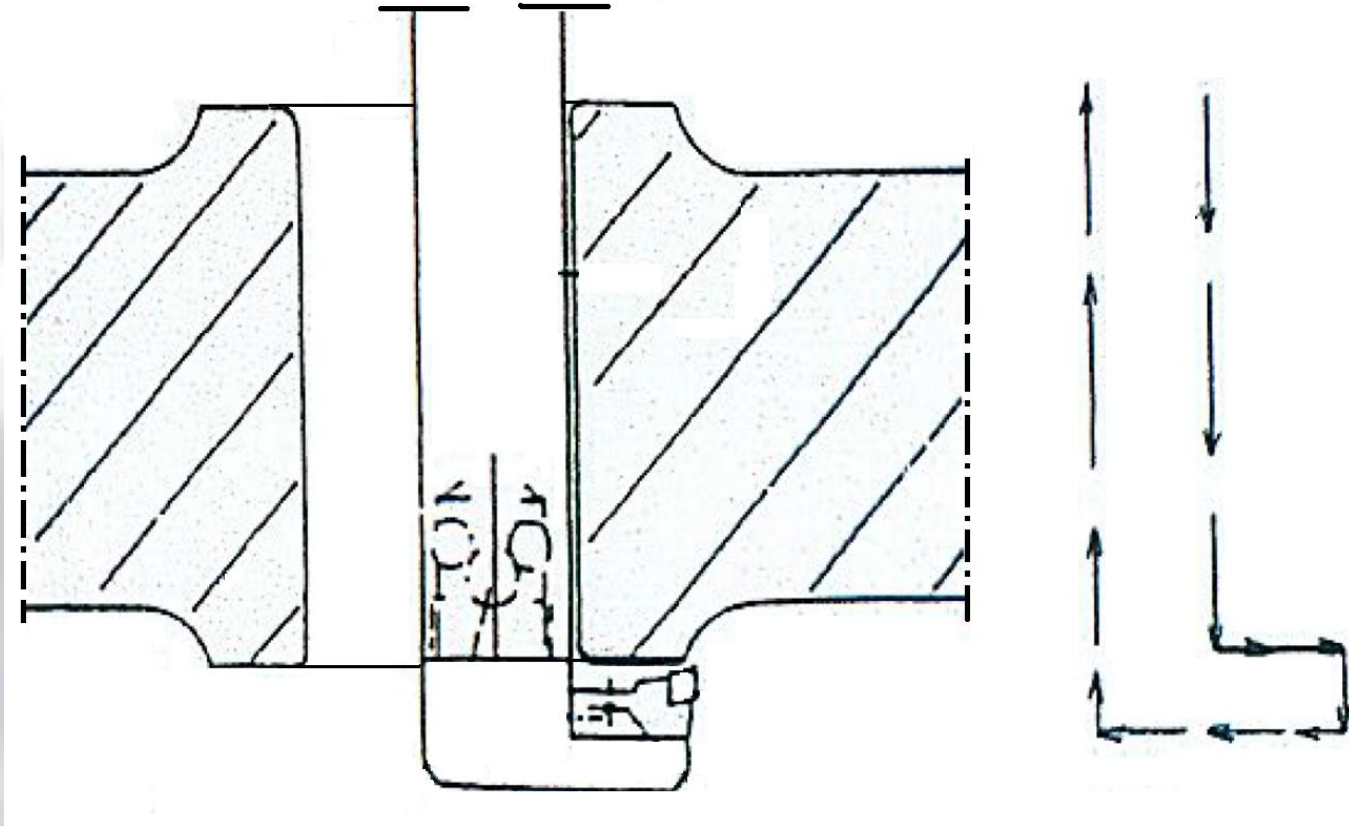

Sfacciatura piano sottosquadra

Ciclo di lavoro del mozzo

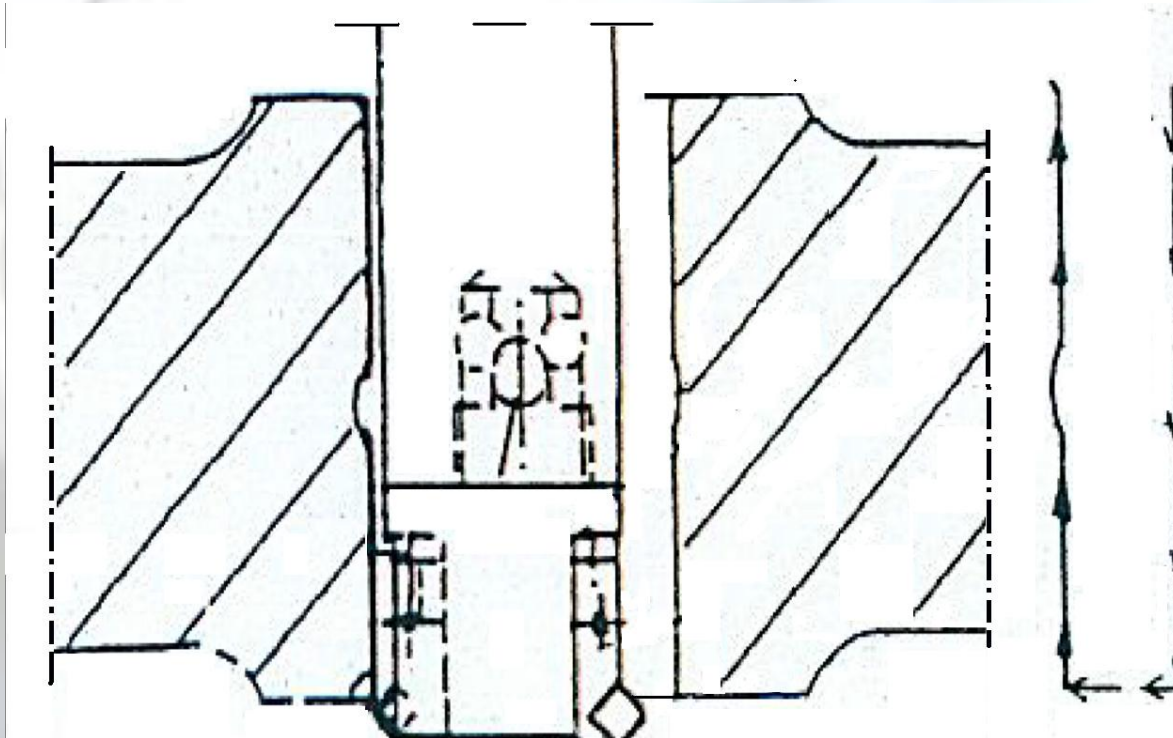

Lavorazione di finitura del mozzo

Dotazioni macchina e caratteristiche

- 1 – Cambio utensili rapido, nessuna perdita di tempo**
- 2 – Ampia gamma di tavola autocentranti**
- 3 – Griffe sagomate per la presa delle ruote**
- 4 – Sistema di carico automatico**
- 5 – Manipolatore ruote e sistemi di trasferimento**
- 6 – Utensili speciali per operazioni performanti**
- 7 – Applicazioni chiavi in mano**
- 8 – Grande affidabilità / bassa manutenzione**
- 9 – Filosofia verde / fatture ergonomiche**
- 10- Cella di lavoro ad alta profittabilità**



**Raggiungiamo i
tuoi obiettivi di
produzione
insieme!**

- Mario Carnaghi Spa -